

# Leistritz

LEISTRITZ EXTRUSIONSTECHNIK GMBH



**maXXtorque**

Das Getriebe ist ein wichtiger Faktor bei der Verfügbarkeit eines Doppelschneckenextruders. Das Übersetzungsgetriebe mit doppelter Leistungsverzweigung ist ein Meisterwerk deutscher Ingenieurskunst. Die extrem hohen Leistungsdichten wurden durch hochwertige Verarbeitung, dauernde Forschung und langjähriges Know-how möglich. Es erfüllt die sehr anspruchsvollen Anforderungen von Leistritz und überzeugt durch höchste Drehmomentdichte bei komfortablen Sicherheitsfaktoren.

### Die Vorteile auf einen Blick:

- Dickwandiges Gehäuse
- Geräuschoptimiert durch speziellen Verzahnungsschliff
- Wirkungsgradoptimiertes Schmierungs-system

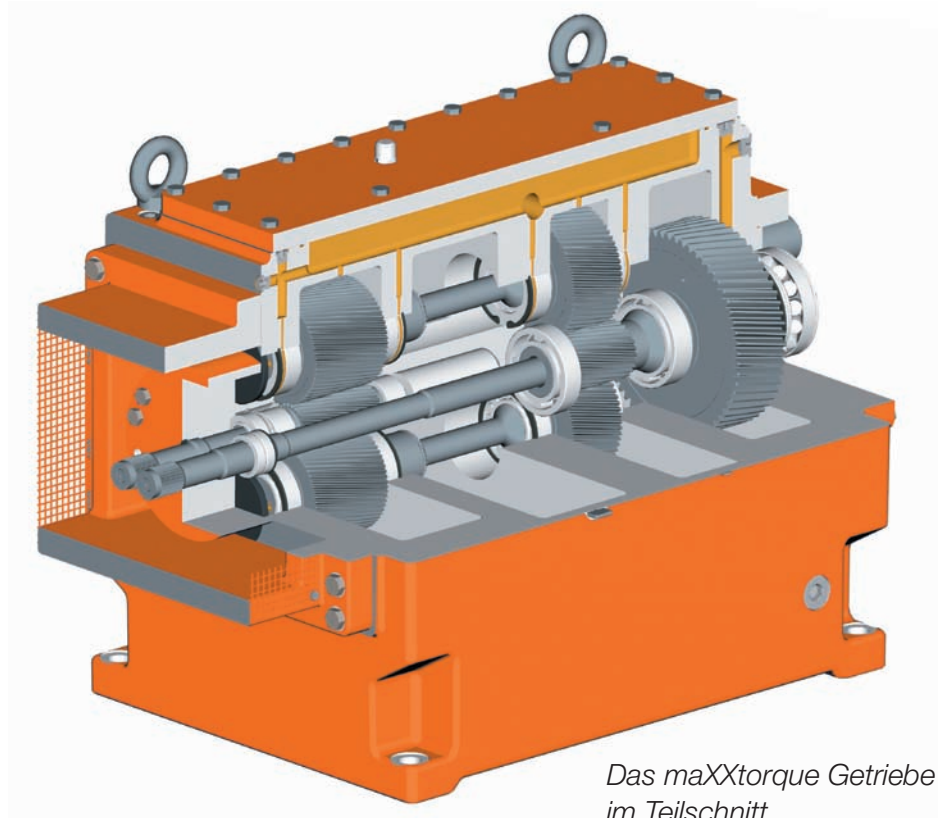

*Das maXXtorque Getriebe im Teilschnitt*

Ein ausgeklügeltes Ölsystem gewährleistet die bestmögliche Schmierung aller Wellen und Zahnräder. Mit Hochleistungsölen werden Standzeiten optimiert und damit Wartungsabstände maximiert.

**maXXtorque steht für das weltweit leistungsstärkste Antriebskonzept für gleichläufige Doppelschneckenextruder.**

