

Hartmetall-Präzisions-Werkzeuge

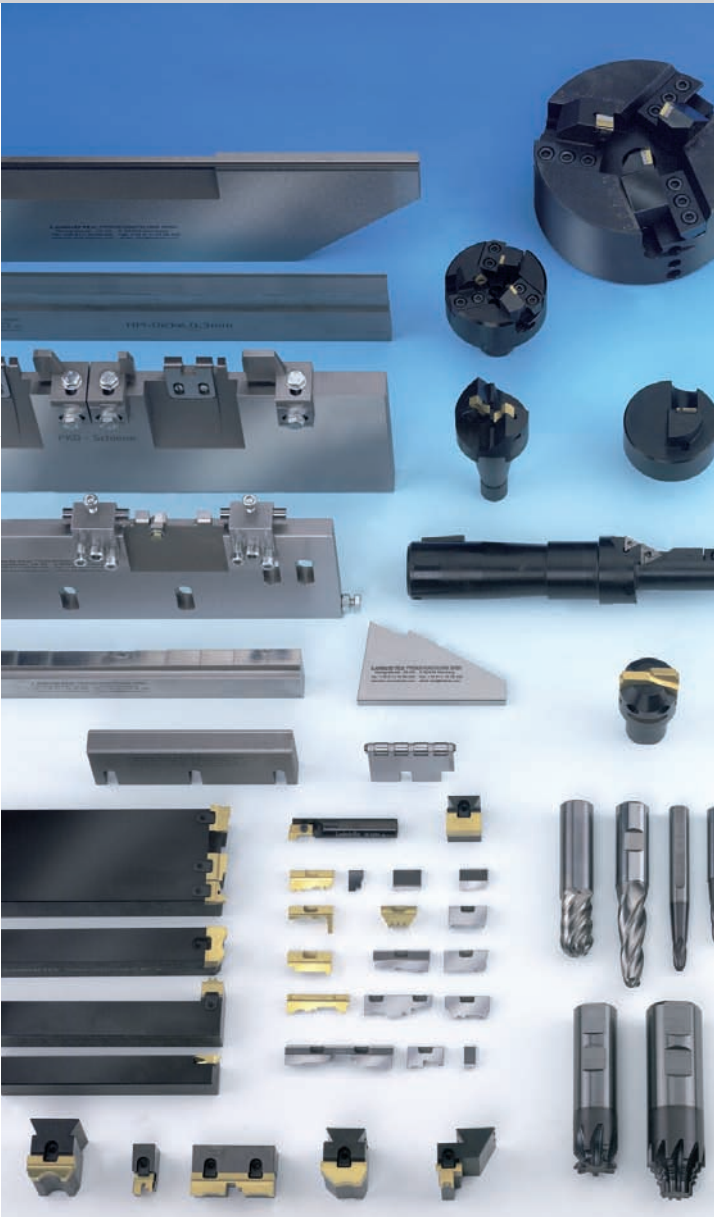



Der optimale Schnitt!

Das Leistritz-Profil-Center:

- fertigt neu
- schleift nach

- Formfräser
- Formsenker
- Kugelfräser
- Gesenckfräser
- Torusfräser
- Profilfräser
- Formstempel
- uvm.

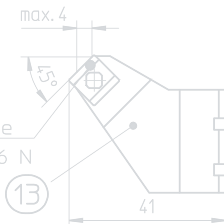
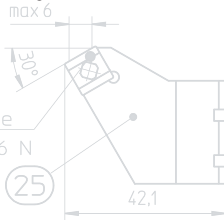

Wendeschneidplatte
W 2112-0426 3121 RY

29

23

Endenbearbeitungswerkzeuge

Wendes
W 2112-

Das perfekte Werkstückende!

- Multifunktionswerkzeug reduziert Fertigungszeiten
- Werkzeug radial einstellbar
- Mehrere Arbeitsoperationen in einem Arbeitsgang
- Baukastensystem ab Lager lieferbar

endes
2112-

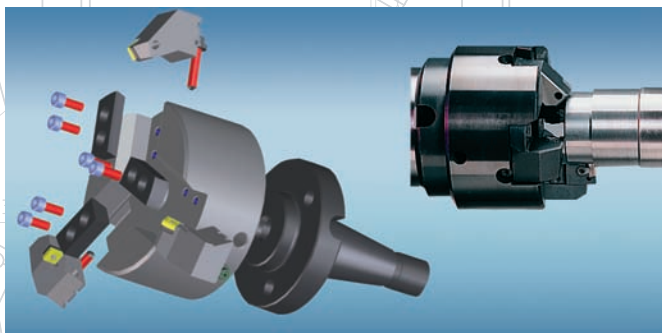

Wende
W 2112



Mögliche Arbeitsoptionen:

- Planen 37,5
- Fasen
- Kuppen
- Konturen
- Überdrehen
- uvm.

44,5

40,7

10°

Auflageschienen, VHM Bohrer und Reibahlen

Die volle Unterstützung!

- Durchgangsschienen
- Einstechschienen
- Prismenschienen
- Führungsleisten
- Spannbacken
- Schleifsterne
- Gewinderollauflagen

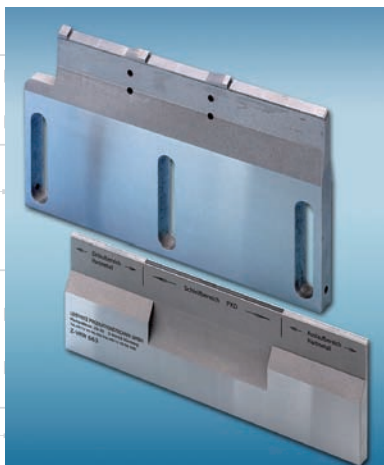

Neuanfertigung, Reparatur und Nachschliff von:

- Auflageschienen für alle Spitzenlosrundschleifmaschinen Hartmetall bestückt, PKD bestückt, gehärtet.

VHM Bohr- und Reibwerkzeuge

- NC-Reibahlen
- NC-Maschinenreibahlen
- Hochleistungsreibahlen
- Formreibahlen
- Kernlochbohrer
- Stufenbohrer
- Formbohrer
- Spatenbohrer
- Sonderbohrer





Flachformwerkzeuge

Der schnellste Weg zum Profil!

Ischaftkegel
DIN 69893 HSK

Geschliffener
Plattensitz

Höchste
Wechsel-Genauigkeit

Höchste
Werkzeug-Stabilität

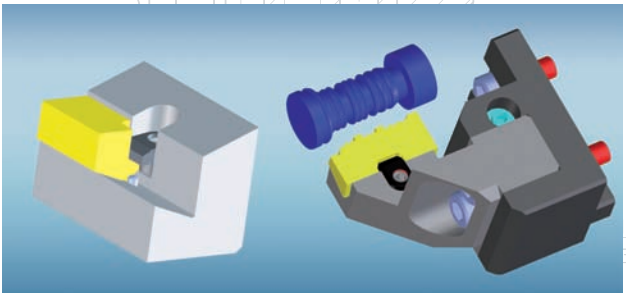

Das **Leistritz-Profil-Center** profiliert Ihnen innerhalb kürzester Zeit das optimale Werkzeug für Ihre Fertigung. Über das **gut sortierte Halter-Lagerprogramm** hinaus sind kundenspezifische Werkzeuganfertigungen kurzfristig möglich.

Wendeschnidplatte

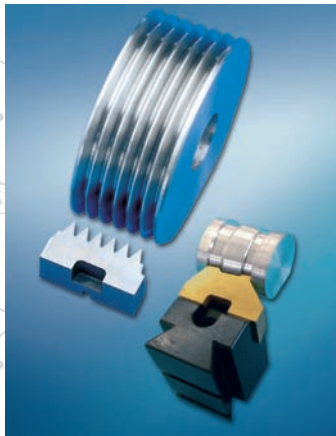

Über 100 Jahre Erfahrung!

Von der Planung bis zum Endprodukt -

Alles aus einer Hand!

Leistritz verfügt als Hersteller von Präzisionswerkzeugen über jahrelange Erfahrung in der Auslegung und Fertigung von Sonderwerkzeugen.

Modernste Konstruktions- und Fertigungsvoraussetzungen garantieren optimale Werkzeugauslegung und gleichbleibende Spitzenqualität unserer Produkte.

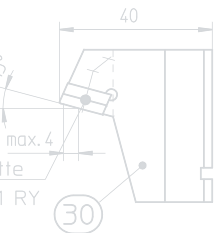
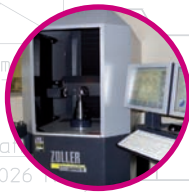

Wendeschneidplatte
W 0809-0000 3026

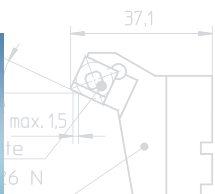

Wendeschneidplatte

LEISTRITZ PRODUKTIONSTECHNIK GMBH

Markgrafenstr. 29-39

D-90459 Nürnberg

Tel.: +49 (0) 911 4306-350

Fax: +49 (0) 911 4306-300

E-Mail: profil-center@leistritz.com

www.leistritz.com