

## Mini-/Klein- Bohrstangen

- Für kleinste Durchmesser
- Stabile Bauweise

# Mini- / Klein- Bohrstangen

## Minibohrstangen MB 02... ab $\varnothing$ 2,0 mm

### Ihre Vorteile:

- Für kleinste Bohrungsdurchmesser geeignet
- Einfacher und exakter Wechsel der Einsätze durch Fixierungssystem
- Verschiedene Einsätze im gleichen Schaft verwendbar
- Sonderformen problemlos aus Rohlingen herstellbar
- Kühlmittelzufuhr durch den Schaft

### Einsätze MW ....

- Innenausdrehen ab  $\varnothing$  2,0 mm
- Einsatz-Rohlinge ab  $\varnothing$  4,2 mm
- Inneneinstiche ab  $\varnothing$  4,2 mm

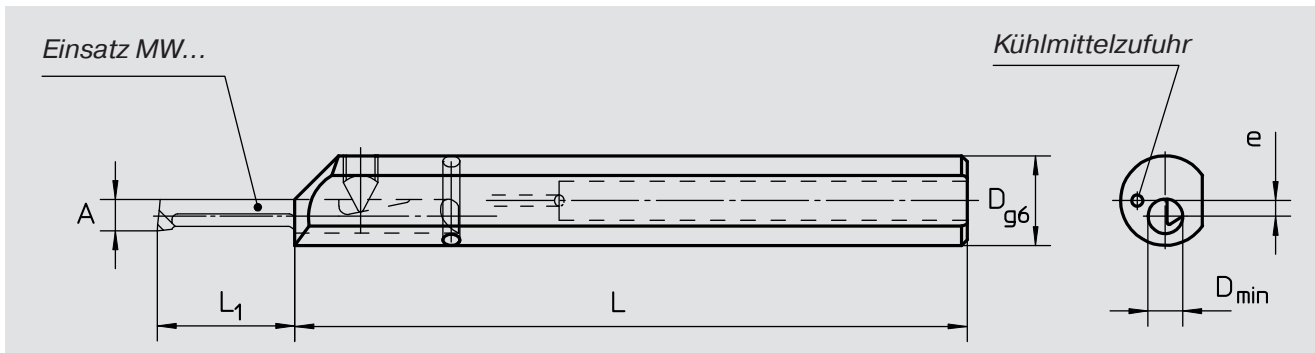

Bestellnummer	$D_{min}$	$D_{g6}$	$d_s$	A	L	e	Lager	Passende Einsätze	Ersatzteile	
									Spannschraube	Schlüssel
<b>MB 01-1201-4 R</b>	2,0	12	4	3,7	100	2,35	Ⓛ	alle mit $d_s=4$	Sch MB 12 R	Imbus 2,5
<b>MB 01-1601-6 R</b>	6,2	16	6	5,6	120	2,8	Ⓛ	alle mit $d_s=6$	Sch MB 16 R	Imbus 3

## Einsätze für Minibohrstangen MW D 01...

### Ausdrehen:

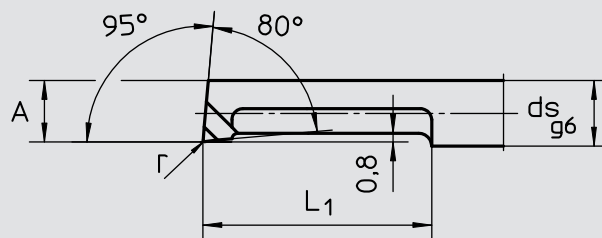

Bestellnummer	$D_{min}$	$d_s$	A	$L_1$	K10F	NA10	Passender Schaft
<b>MW D 01-2,0 x 14 R</b>	2,0	4	1,7	14		Ⓛ	MB 01-1201-4 R
<b>MW D 01-2,5 x 14 R</b>	2,5	4	2,2	14		Ⓛ	MB 01-1201-4 R
<b>MW D 01-3,0 x 14 R</b>	3,0	4	2,7	14		Ⓛ	MB 01-1201-4 R
<b>MW D 01-3,5 x 14 R</b>	3,5	4	3,2	14		Ⓛ	MB 01-1201-4 R
<b>MW D 01-4,2 x 14 R</b>	4,2	4	3,7	14	Ⓚ	Ⓛ	MB 01-1201-4 R
<b>MW D 01-6,2 x 20 R</b>	6,2	6	5,6	20	Ⓚ	Ⓛ	MB 01-1601-6 R
<b>MW D 01-6,3 x 30 R</b>	6,2	6	5,6	30	Ⓚ	Ⓛ	MB 01-1601-6 R

## Rohlinge für Minibohrstangen MW R 01...

Für Sonderformen:

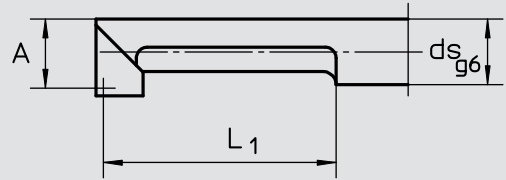

Bestellnummer	D <sub>min</sub>	d <sub>s</sub>	A	L <sub>1</sub>	K10F	NA10	Passender Schaft
MW R 01-4,2 x 1 4 R	4,2	4	3,7	14	Ⓛ		MB 01-1201-4 R
MW R 01-4,2 x 20 R	4,2	4	3,7	20	Ⓛ		MB 01-1201-4 R
MW R 01-6,2 x 1 0 R	6,2	6	5,6	10	Ⓛ		MB 01-1601-6 R
MW R 01-6,2 x 20 R	6,2	6	5,6	20	Ⓛ		MB 01-1601-6 R
MW R 01-6,2 x 30 R	6,2	6	5,6	30	Ⓛ		MB 01-1601-6 R

## Stecheinsätze für Minibohrstangen MW S 01..

Inneneinstecken:

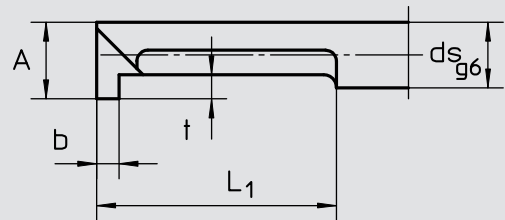

Bestellnummer	D <sub>min</sub>	d <sub>s</sub>	A	L <sub>1</sub>	b <sup>-0,05</sup>	t	K10F	NA10	Passender Schaft
MW S 01-4,2x0,8 x 14 R	4,2	4	3,7	14	0,8	0,8	Ⓚ	Ⓛ	MB 01-1201-4 R
MW S 01-4,2x1,2 x 1 4 R	4,2	4	3,7	14	1,2	1,2	Ⓚ	Ⓛ	MB 01-1201-4 R
MW S 01-4,2x1,8 x 14 R	4,2	4	3,7	14	1,8	1,8	Ⓚ	Ⓛ	MB 01-1601-4 R
MW S 01-6,2x0,8 x 20 R	6,2	6	5,6	20	0,8	0,8	Ⓚ	Ⓛ	MB 01-1601-6 R
MW S 01-6,2x1,2 x 20 R	6,2	6	5,6	20	1,2	1,2	Ⓚ	Ⓛ	MB 01-1601-6 R
MW S 01-6,2x2,0 x 20 R	6,2	6	5,6	20	2,0	2,0	Ⓚ	Ⓛ	MB 01-1601-6 R

Symbole für Lieferzeit:

- Ⓛ  
Ab Lager  
lieferbar
- Ⓚ  
Kurzfristig  
Lieferbar
- ⓐ  
Preis und Anfrage  
auf Anfrage

# Mini- / Klein- Bohrstangen

## Kleinbohrstangen B 05 SEL.../95° ab $\varnothing$ 8,0 mm

### Ihre Vorteile:

- Für kleine Bohrungsdurchmesser geeignet
- Einfacher Plattenwechsel
- Kostengünstig durch mehrschneidige Wendeschneiplatten
- Stabile Ausführung durch kurze Bauweise

### Wendeschneidplatten EPM ...

- Innenausdrehen ab  $\varnothing$  8,0 mm

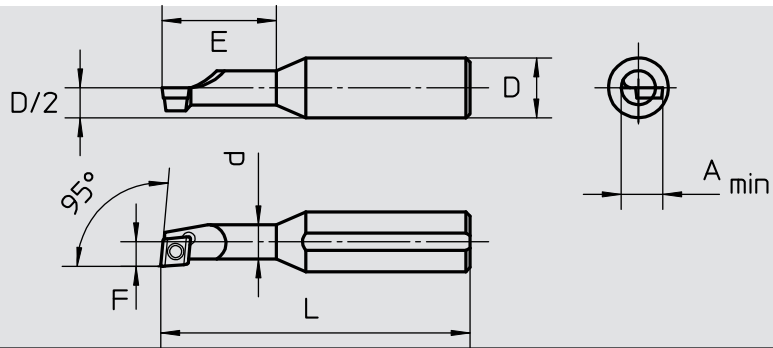

Bestellnummer	A	D	d	L	F	E*	Lager	Ersatzteile	
								Spannschraube	Griffschlüssel
B 05-SELPR 0608	8	8	6	100	4,5	20	L	B 05 2,2.04	SD 07 Torx
B 05-SELPL 0608	8	8	6	100	4,5	20	L	B 05 2,2.04	SD 07 Torx
B 05-SELPR 0810	11	10	8	110	6	26	L	B 05 2,2.04	SD 07 Torx
B 05-SELPL 0810	11	10	8	110	6	26	L	B 05 2,2.04	SD 07 Torx
B 05-SELPR 1012	13	12	10	125	7	32	L	B 05 2,2.04	SD 07 Torx
B 05-SELPL 1012	13	12	10	125	7	32	L	B 05 2,2.04	SD 07 Torx
B 05-SELPR 1216	16	16	12	150	9	40	L	B 05 2,2.04	SD 07 Torx
B 05-SELPL 1216	16	16	12	150	9	40	L	B 05 2,2.04	SD 07 Torx

\*Kleinbohrstangen mit Überlängen und Voll-Hartmetall-Schaft auf Anfrage.  
Länge E= 28 statt 20; 36 statt 26; 44 statt 32; 55 statt 40

### Wendeplatten EPM...

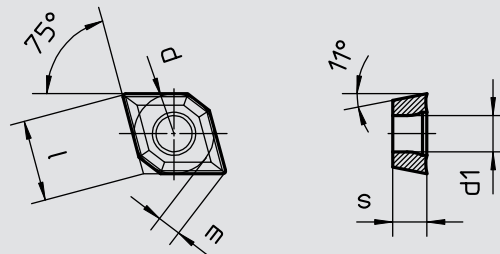

Bestellnummer	l	d	s	d <sub>1</sub>	m	r	K10	N 64 (S110)
EPMT 050202.22	5,7	5,56	2,38	2,5	1,658	0,2	L	L

Symbole für Lieferzeit:	L	K	A
	Ab Lager lieferbar	Kurzfristig lieferbar	Preis und Anfrage auf Anfrage

LEISTRITZ PRODUKTIONSTECHNIK GMBH  
Postfach 30 41 D-90014 Nürnberg  
Markgrafenstraße 29-39 D-90459 Nürnberg  
Tel.: +49 9 11 / 43 06 - 0  
Fax: +49 9 11 / 43 06 - 300  
E-Mail: produktionstechnik@leistriz.com  
www.leistriz.com