

# 柴油机用直驱式螺杆泵

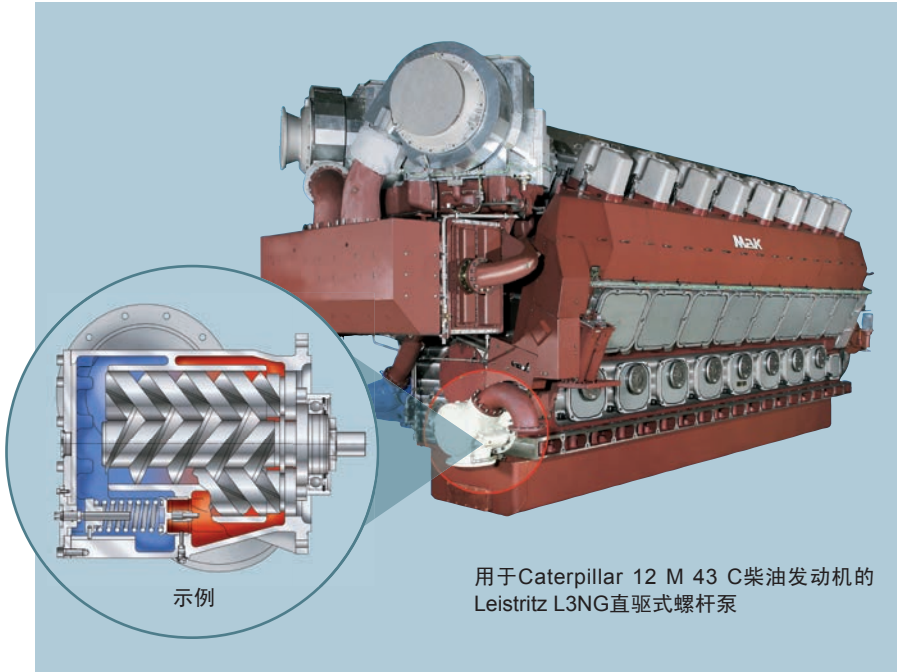

示例

用于Caterpillar 12 M 43 C柴油发动机的Leistriz L3NG直驱式螺杆泵

**LEISTRITZ PUMPEN | 船用柴油主机**的润滑油供给要求输油泵必须同时确保适当的流量和压力，在安装空间小、坚固耐用和使用寿命长的考量下，确保在较差海况下能可靠运行。

位于德国纽伦堡的Leistriz Pumpen有限公司生产特殊类型的螺杆泵，为市场上知名的柴油机制造商提供润滑油输送的解决方案。该螺杆泵被设计为直接安装在柴油机中，因此，螺杆泵的连接

和法兰能契合非标准的柴油机配置。

Leistriz螺杆泵的设计使用寿命达45000小时，并且其标准配置大多包括集成安全阀。它们可用于渡轮、邮轮、集装箱货船、油轮，或任何其它航海或特种船舶。在成功经受了长期船上日常使用的试验后，直驱式螺杆泵的耐用性、可靠性和操作安全性得到了验证。

比起其它主机润滑油泵，例如那些潜入式泵，直驱式螺杆泵有许多优点，

包括尺寸小、结构和所需的安装空间小。同时，直驱式螺杆泵也因组件较少而易于拆卸及维修处理。螺杆泵的设计所固有的特点在于，因其直接安装在柴油机中，所以不要求任何额外的电力驱动或电源。此外，泵不需要任何轴封，因为螺杆泵自身的润滑由其所输送的润滑油完成，所以无需更换机械密封。

由于直接安装了润滑油螺杆泵，柴油机能与螺杆转速成正比地提供充足的润滑油。螺杆泵具有可靠的抽吸能力，可以从发动机内部的储油槽吸出润滑油，以进行循环润滑。如果需要在柴油机停止较长时间后预填系统，可以使用相同型号（L3NG）的螺杆泵作为额外的预润滑油泵，例如用作备用立式泵（在这种情况下，还要包括电机）。

## Leistriz公司简介

Leistriz公司成立于1905年，总部设在德国纽伦堡。作为全球最大的螺杆泵制造商之一，Leistriz公司提供的产品范围包括双螺杆单/双轴流，三螺杆泵，以及五螺杆泵。

[www.leistriz.com](http://www.leistriz.com)

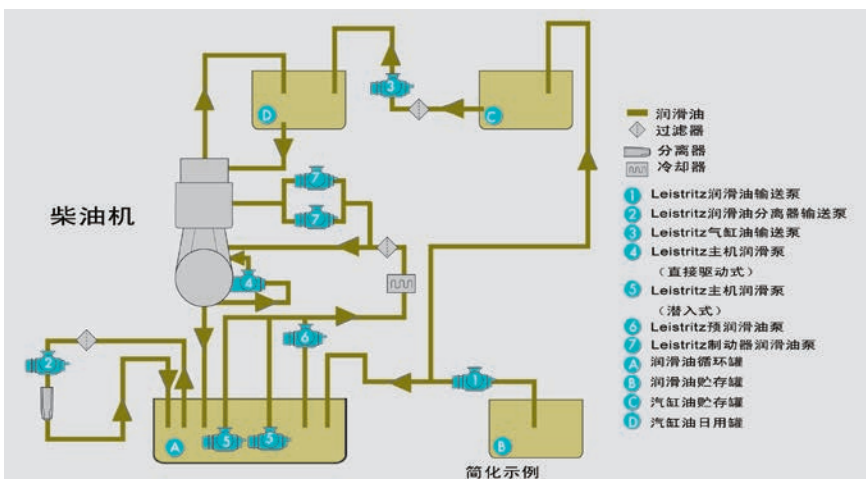

P&ID船用润滑油供应系统

## 运行数据示例

### Leistriz直驱式螺杆泵

泵型	L3NG-225/195-IFOGVA-O
运行温度	+10°C - +100°C (SAE40# 润滑油)
额定温度	+20°C - +80°C
泵流量	工作压力10 bar, 温度80°C, 粘度26cSt, 转速1500rpm时, 流量为370m <sup>3</sup> /h
需用功率(泵)	134 kW